

Manchon préisolé aéro-souterrain E140



Utilisation

Ce manchon préisolé s'utilise pour la jonction des câbles de branchement aérien à âme câblée (aluminium ou cuivre) aux câbles de branchement souterrains à âme massive en aluminium. Il s'utilise aussi pour la jonction des câbles de branchement à âme massive en aluminium entre eux. La section des câbles va jusqu'à 25mm² côté âme câblée et 35mm² côté âme massive.

Description

- Le manchon peut être sollicité en traction mécanique.
- Le manchon possède une très bonne tenue diélectrique > 6kV.
- Les matériaux sont résistants aux UV.

Ces manchons préisolés répondent aux critères des normes **NF C 33-030** et **EN 50-483**.

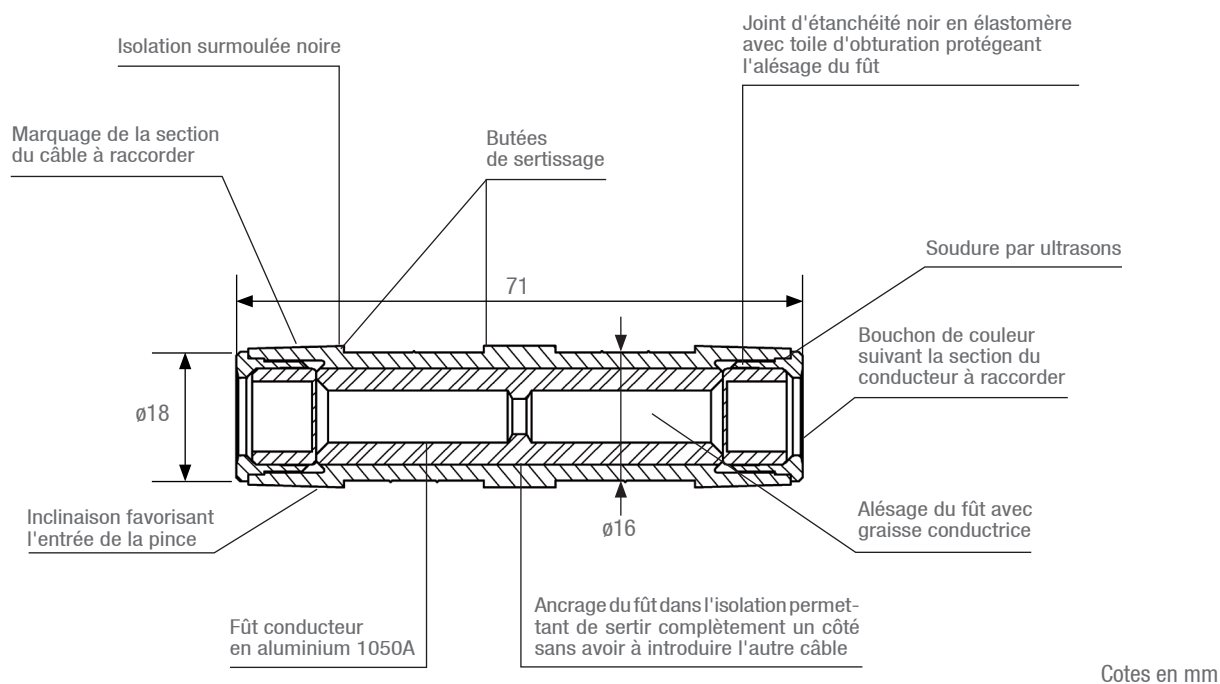

Cotes en mm



Vidéo de mise en œuvre disponible sur le site internet www.michaud-export.fr

Code	Désignation	Section câble aérien	Couleur aérien	Section câble souterrain	Couleur souterrain Bouchon	Couleur Joint	Poids (kg)	Unité vente
MANCHONS AÉRO-SOUTERRAINS (JONCTION D'UN CÂBLE À ÂME CÂBLÉE AVEC UN CÂBLE À ÂME MASSIVE)								
K068	MANCHON PRÉISOLÉ (E140) MJPBAS 10-25M	10	VERT	25M	GRIS	ORANGE	0,030	10
K069	MANCHON PRÉISOLÉ (E140) MJPBAS 10-35M	10	VERT	35M	GRIS	ROUGE	0,030	10
K064	MANCHON PRÉISOLÉ (E140) MJPBAS 16-4M	16	BLEU	4M	GRIS	NOIR	0,030	10
K065	MANCHON PRÉISOLÉ (E140) MJPBAS 16-6M	16	BLEU	6M	GRIS	NOIR	0,030	10
K070	MANCHON PRÉISOLÉ (E140) MJPBAS 16-16M	16	BLEU	16M	GRIS	BLEU	0,030	10
K078	MANCHON PRÉISOLÉ (E140) MJPBAS 16-25M	16	BLEU	25M	GRIS	ORANGE	0,030	10
K079	MANCHON PRÉISOLÉ (E140) MJPBAS 16-35M	16	BLEU	35M	GRIS	ROUGE	0,030	10
K072	MANCHON PRÉISOLÉ (E140) MJPBAS 25-16M	25	ORANGE	16M	GRIS	BLEU	0,030	10
K074	MANCHON PRÉISOLÉ (E140) MJPBAS 25-25M	25	ORANGE	25M	GRIS	ORANGE	0,030	10
K076	MANCHON PRÉISOLÉ (E140) MJPBAS 25-35M	25	ORANGE	35M	GRIS	ROUGE	0,030	10

M : la lettre M signifie que l'âme du conducteur est massive.

Code	Désignation	Section câble arrivée	Section câble départ	Couleur souterrain Bouchon	Couleur Joint	Poids (kg)	Unité vente
MANCHONS SOUTERRAINS (JONCTION DE DEUX CÂBLES À ÂME MASSIVE ENTRE EUX)							
K085	MANCHON PRÉISOLÉ (E140) MJPBS 16M-35M	16M	35M	GRIS	BLEU/ROUGE	0,030	10
K073	MANCHON PRÉISOLÉ (E140) MJPBS 25M-25M	25M	25M	GRIS	ORANGE/ORANGE	0,030	10
K086	MANCHON PRÉISOLÉ (E140) MJPBS 25M-35M	25M	35M	GRIS	ORANGE/ROUGE	0,030	10
K075	MANCHON PRÉISOLÉ (E140) MJPBS 35M-35M	35M	35M	GRIS	ROUGE/ROUGE	0,030	10

M : la lettre M signifie que l'âme du conducteur est massive.

Variantes :

Manchon pour câble de branchement souterrain à neutre périphérique (HM-27/03/139). Il comporte un bouchon de couleur violette côté cuivre (21mm²).

Code	Désignation	Poids (kg)	Unité vente
MANCHONS AÉRO-SOUTERRAINS			
K081	MANCHON PRÉISOLÉ (E140) MJPBAS 25-21Cu	0,030	10
MANCHONS SOUTERRAINS			
K083	MANCHON PRÉISOLÉ (E140) MJPBS 25M-21Cu	0,030	10

M : la lettre M signifie que l'âme du conducteur est massive.



VOIR FICHE
INSTALLATION / Presse hydraulique de sertissage